

WatchOUT™ *eXtreme*

Reliable Outdoor Detection

Dual Technology Outdoor Detector
Rivelatore da Esterno a Doppia Tecnologia
Detector de Exterior de Doble Tecnología
Détecteur extérieur à double technologie
Detector Externo de Dupla Tecnologia
Dual Technology-Buitendetector

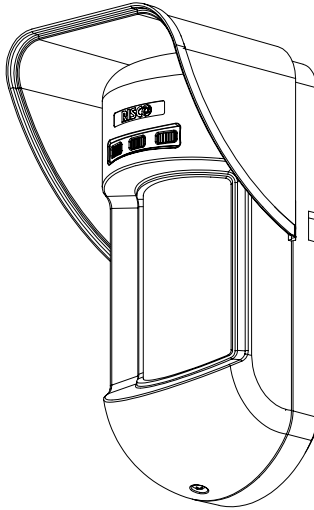

Installation Instructions - Relay & BUS Modes
Istruzioni per l'installazione in modalità Relé e BUS
Instrucciones de Instalación - Modos Relé y BUS
Guide d'installation - Modes Relais et BUS
Instruções de Instalação - Modos Relé & BUS
Relais- & BUS-modusinstallatie-instructies

RISCO
GROUP
Creating Security Solutions
With Care.
riscogroup.com

English

Italiano

Español

Français

Português

Nederlands

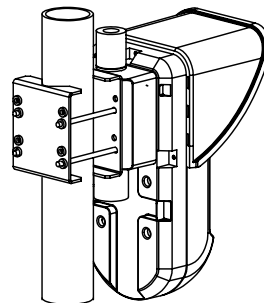
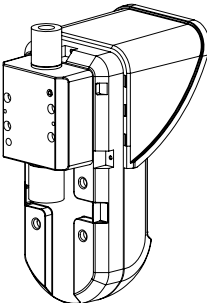
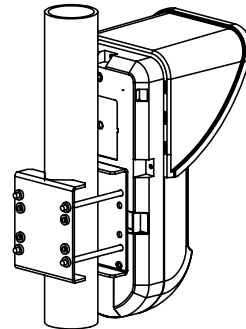
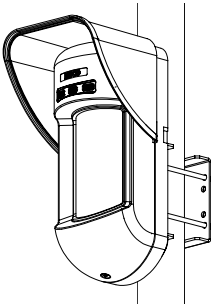
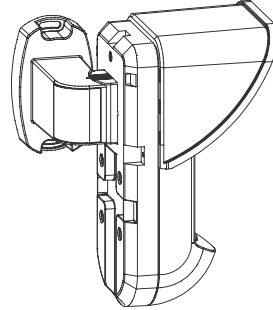
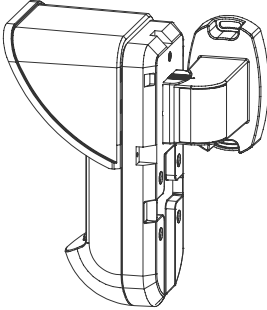
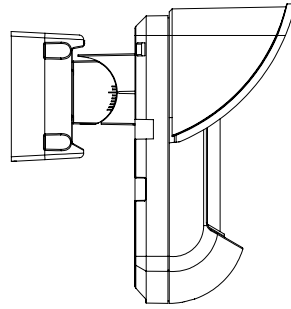
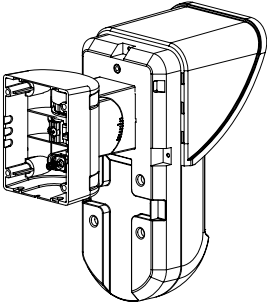

Indice Dei Contenuti

Installazione in modalità relé	20
Introduzione	20
Installazione	20
Considerazioni per l'installazione	20
Installazione a parete.....	21
Installazione piana	21
Installazione angolare di 45° (installazione a sinistra).....	21
Modifica della posizione del tamper antirimozione	22
Cablaggio morsettiara	22
Predisposizione Microinterruttori	23
Regolazione microonda	23
Prova di movimento.....	23
Indicatori LED	24
Microinterruttore Modalità Relé / BUS	24
Installazione dello snodo standard	24
Installazione a parete.....	24
Installazione per tubo elettrico	25
Sostituzione delle Lenti	27
Tipologie di Lenti.....	28
Caratteristiche Tecniche	29
Informazioni per l'ordine	29
Installazione in modalità BUS	30
Introduzione	30
Cablaggio morsettiara	30
<i>Tamper Antiapertura e Antirimozione</i>	30
<i>Solo Tamper Antiapertura</i>	30
<i>Tamper Antiapertura ad un Ingresso di Zona</i>	30
Predisposizione microinterruttori	31
Programmazione ProSYS	31
Aggiunta e Cancellazione del WatchOUT DT	31
Configurazione dei parametri del WatchOUT DT	32
Parametri di Sistema	33

Installazione in modalità relé

Introduzione

Il rivelatore da esterno Doppia Tecnologia WatchOUT 315DT di RISCO Group è un dispositivo a microprocessore che elabora i segnali rilevati tramite due canali all'infrarosso passivo (PIR) e due canali a microonda (MW). Il rivelatore può funzionare come rivelatore tradizionale con uscite a relé collegabili a qualsiasi centrale d'allarme, o come rivelatore indirizzato via BUS 485 collegato ai sistemi ProSYS di RISCO. Quando viene collegato ai sistemi ProSYS, il rivelatore può essere programmato e testato sia localmente che in remoto tramite tastiere LCD ProSYS e/o software di Teleassistenza RISCO. Le istruzioni che seguono descrivono l'installazione e la configurazione del WatchOUT 315DT sia in modalità Relé che via BUS. Per informazioni sul collegamento in modalità BUS ProSYS, consultare il capitolo "Installazione in modalità BUS".

Installazione

Considerazioni per l'installazione

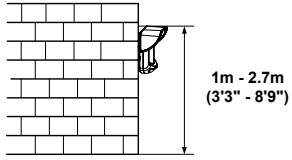
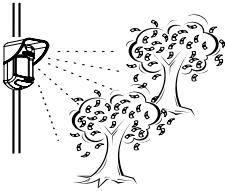
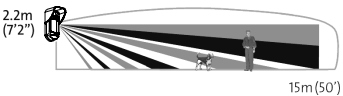
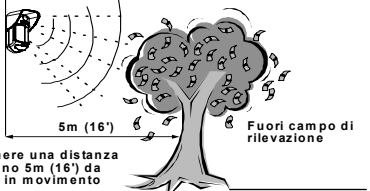
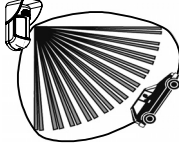
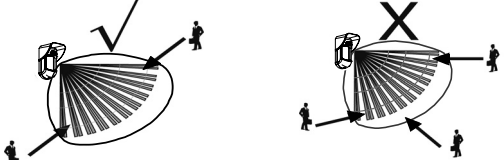
 <p>1m - 2.7m (3'3" - 8'9")</p>	 <p>Se possibile, evitare di direzionare l'unità verso oggetti in movimento (alberi ondeggianti, cespugli, ecc.)</p>
<p>Altezza di installazione: Grandangolo 15m 90° (RL300)</p>  <p>2.2m (7'2") 15m (50°)</p>	 <p>5m (16') Fuori campo di rilevazione</p> <p>Mantenere una distanza di almeno 5m (16') da oggetti in movimento</p> <p>Assicurarsi che nessun oggetto ostruisca il campo di rilevazione dell'unità sia per la sezione a microonda sia per quella ad infrarossi. Prestare attenzione alla crescita di alberi, rami e ad eventuali altre piante che con il tempo possono coprire l'area di rilevazione.</p>
<p>Note:</p> <ol style="list-style-type: none">1. Per altezze di installazione basse, al di sotto di 1.7m ove è richiesta l'opzione di discriminazione animali, vanno utilizzate le lenti RL300F (muri bassi o installazione su recinzioni).2. La discriminazione animali (altezza dell'animale senza limiti di peso) arriva fino a 70 cm con il rivelatore installato a 2.2m. Se l'altezza di installazione è al di sotto di 2.2 metri la discriminazione animali si riduce proporzionalmente. Ogni 10cm in meno rispetto a 2.2 metri corrispondeono 10 cm in meno di altezza dell'animale discriminato.	<p>Per quelle installazioni vicino a strade ad intenso traffico di veicoli o oggetti oltre l'area di rilevazione desiderata, si consiglia di regolare la sensibilità della microonda (MW) e/o inclinare il rivelatore verso il basso.</p>  <p>Nota: Inclinando il rivelatore verso il basso è possibile che la funzione di immunità agli animali si riduca.</p>
<p>Per una migliore rivelazione selezionare una posizione di installazione in modo che l'eventuale intruso attraversi l'area di copertura del rivelatore con una traiettoria di circa 45° rispetto allo stesso.</p>	

Installazione a parete

Nota:

I numeri di riferimento dei fori a sfondare per l'installazione sono marcati sulla base posteriore.

1. Aprire il coperchio frontale del WatchOUT. (Svitare C1, figura 1).
2. Sganciare la base interna (svitare I1, fig. 2).
3. Selezionare l'altezza di installazione come segue:

Installazione piana

Aprire i fori a sfondare della base esterna (fig. 3)

- B1 - B4: Fori a sfondare per installazione a parete.
- T1: Foro a sfondare per il tamper antirimozione
- W2 / W3: Fori a sfondare per il passaggio cavi

Installazione angolare di 45° (installazione a sinistra)

- Aprire i fori a sfondare della base esterna (fig. 3)
 - L1, L2 : Fori a sfondare per lato sinistro
 - T3: Foro a sfondare per tamper lato sinistro
 - W5 / W6: Fori a sfondare per passaggio cavi
- Rimuovere la molla del tamper
- Sostituire la staffa (Item 1) con l'altra fornita (Item 2).

Item 1



Item 2



- Inserire la leva B del tamper in T5 e T3 e stringere la vite A (figura 3)
4. Inserire i cavi esterni attraverso la base esterna W2, W3 (Installazione piana) o W5, W6 (Installazione a sinistra) (figura 3).
 5. Fissare la base esterna alla parete.
 6. Inserire i cavi esterni e i cavi del tamper attraverso la base interna. (figura 4).
 7. Fissare la base interna a quella esterna (bloccare I1, figura 2).
 8. Chiudere il coperchio frontale (bloccare C1, figura 1) dopo aver cablato l'unità e predisposto i microinterruttori.
 9. Effettuare le prove di copertura.

Figura 1



Figura 2



Figura 3

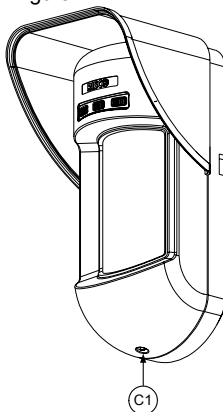

Figura 4

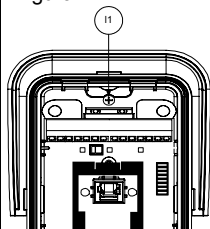

Nota:

Per installazioni a 45° lato destro usare le equivalenti predisposizioni sulla base esterna come segue:

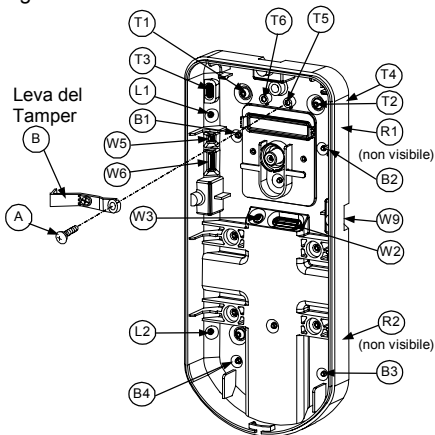
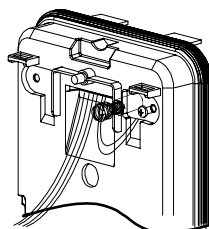
Descrizione fori a sfondare	Sinistra	Destra
Fori a sfondare per il fissaggio della base	L1, L2	R1, R2
Foro a sfondare per la molla del tamper	T1, T3	T2, T4
Punto di fissaggio vite tamper	T5	T6
Fori a sfondare per passaggio cavi	W5, W6	W7, W8

Modifica della posizione del tamper antirimozione

Di fabbrica il tamper antirimozione è fissato sul lato destro della base interna (Vista Posteriore). Se si desidera spostarlo nella parte sinistra, procedere come segue (figura 5):

1. Svitare la vite tamper 1 per rimuoverlo dalla posiz. 7.
2. Assicurarsi che la molla 2 del tamper resti posizionata sulla base 4 del tamper.
3. Assicurarsi che la staffa 3 del tamper resti tra 2 e 4.
4. Fissare la vite 1 del tamper in 3 sulla predisposizione 6.

Figura 5

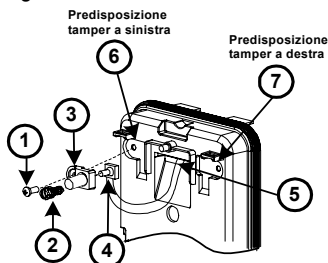
**Note:**

1. Verificare che si senta un "Click" quando la molla del tamper viene spinta contro il muro.
2. Per l'installazione su palo il tamper può essere spostato nella parte inferiore destra della base interna.

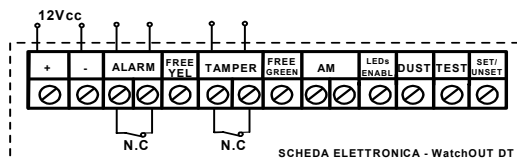
Cablaggio morsettiera

+,-	12 Vcc
ALARM	Relé N.C., 24Vcc, 0.1A
FREE YEL	Questo è un morsetto libero per il posizionamento di cavi o resistenze di fine linea.
TAMPER	Relé N.C., 24Vcc, 0.1A
FREE GREEN	Questo morsetto è un morsetto libero per il posizionamento di cavi o resistenze di fine linea.
AM	L'uscita a relé N.C. (24Vcc; 0,1A) dell'AM, se attiva indica una condizione di Mascheramento o una qualsiasi anomalia del rivelatore (questa uscita NON segnala l'anomalia "Lenti Sporche"). L'antiprossimità permette di ricevere un segnale di allarme utilizzando entrambi i canali microonda, prima che il rivelatore venga manomesso o mascherato.
	Nota: Se il microinterruttore DIP8 è in ON, questo relé si attiva momentaneamente alla rilevazione dell'avvicinamento.
LED ENABLE	Ingresso usato per controllare da remoto i LED quando il microint. 1 è in ON. LED abilitati: Tensione +12V presente o morsetto non connesso LED disabilitati: 0V presente all'ingresso
DUST	Uscita N.O. a collettore aperto, massimo 70 mA. Indica che le Lenti dell'unità sono sporche ed è necessario pulirle.

TEST	Usato per testare il rivelatore da remoto applicando 0V a questo morsetto. Test OK: Il relé di allarme si attiva per qualche secondo. Guasto: L'uscita AM viene attivata.		
SET/ UNSET	Questo ingresso permette di abilitare o disabilitare l'antimascheramento e l'accensione dei LED quando il sistema è inserito (Set) o disinserito (Unset). A sistema inserito questa funzione disabilita i LED (evitando che un intruso possa verificare che il sistema ha generato un allarme) e l'antimascheramento.		
	Stato del sistema	Stato ingresso	Uscita AM
	Set (Inserito)	0V	Off
	Unset (Disins.)	12V o nessuna connessione	On*
			LED
			Off
			On**

* Microint. 7 ON (Antimascheramento abilitato)
** Microint. 1 ON (LED abilitati) e ingresso con tensione +12V o nessuna connessione)

Predisposizione Microinterruttori

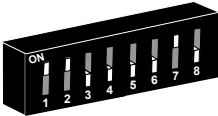

Impostazioni di Fabbrica

MIC 1: Predisposizione LED

On: LED abilitati

Off: LED disabilitati

MIC 2-3: Sensibilità di rilevazione

Sensibilità	MIC2	MIC3
Bassa	Off	Off
Media	Off	On
Normale (Default)	On	Off
Massima *	On	On

* Con sensibilità massima, la SRT è disabilitata per avere la massima sensibilità

MIC 4: Logica Allarme

On: PIR o MW (OR)

Off: PIR e MW (AND)

MIC 5: Ottica Rivelatore

On: Barriera / Lunga portata

Off: Grandangolo

MIC 6: LED Rosso o 3 LED

On: Solo LED rosso

Off: 3 LED

MIC 7: Antimascheramento

On: Abilitato

Off: Disabilitato

MIC 8: Antiavvicinamento

On: Abilitato

Off: Disabilitato

Regolazione microonda

Regolare la portata della microonda utilizzando il potenziometro posizionato sulla scheda elettronica del rivelatore.



Prova di movimento

Dopo 2 minuti dall'alimentazione del sensore, effettuare una prova di movimento all'interno dell'area protetta e verificare il buon funzionamento e la copertura del rivelatore.

Per regolare la copertura del sensore muovere la scheda elettronica interna del sensore per la predisposizione appropriata in funzione dell'altezza di installazione desiderata (1.0m, 1.5m, 2.2m, 2.7m) come stampato nella parte inferiore sinistra della scheda elettronica o utilizzare lo snodo standard.

Per ridurre l'area di copertura spostare in alto la scheda elettronica o, se utilizzato, muovere lo snodo verso il basso.

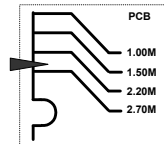

Indicatori LED

LED	Stato	Descrizione
GIALLO	Acceso	Indica rilevazione PIR
	Lampeggiante	Indica Antimascheramento sull'IR Attivo (AM)
VERDE	Acceso	Indica rilevazione MW
	Lampeggiante	Indica Antiavvicinamento della sezione MW (AM)
ROSSO	Acceso	Indica ALLARME
	Lampeggiante	Indica una anomalia di comunicazione con la ProSYS (solo modalità BUS)
TUTTI I LED	Lampeggiante (uno alla volta)	Inizializzazione dell'unità all'accensione

Note:

1. Il microinterruttore 1 deve essere posizionato su ON per abilitare i LED.
2. Solo un LED alla volta può illuminarsi. Per esempio, nel caso di attivazione di entrambe le tecnologie PIR e MW, o il LED giallo o quello verde si illumina (il primo che rileva), seguito poi dal LED rosso di allarme.
3. Per prevenire che malintenzionati riescano ad analizzare il momento di attivazione delle tecnologie di rilevazione quali PIR, MW, AM e Antiavvicinamento, impostare il microinterruttore 6 in ON (SW1). In questo modo si accenderà solo il LED rosso.

Microinterruttore Modalità Relé / BUS

Il microinterruttore J-BUS, situato sulla scheda tra i LED rosso e verde, viene usato per configurare la modalità di funzionamento del rivelatore (vedi figura al lato).

Modalità
Relé



Modalità
BUS



Installazione dello snodo standard

Il kit fornito con il rivelatore da esterno WatchOUT include uno snodo standard per renderne più flessibile l'installazione. Leggere le istruzioni seguenti per installare il rivelatore con questo snodo.

1. Aprire il coperchio frontale (Allentare C1, figura 1).
2. Sganciare la base interna (Svitare I1, figura 2).
3. Aprire i fori a sfondare della base esterna (figura 6, Dettaglio B)
 - W1: Passaggio cavi
 - S1,S2: Fori a sfondare per fissare la base esterna allo snodo standard
 - S3: Predisposizioni per le viti di fissaggio della base esterna
4. Sullo snodo aprire le predisposizioni per il passaggio cavi S2, S7 o S9 (figura 6, Dettaglio A).
5. Rimuovere il tamper antirimozione dalla base interna (consultare paragrafo "Modifica della posizione del tamper antirimozione") e collegarlo a S5 (figura 6, Dettaglio A) sullo snodo standard..

Nota:

Accertarsi che il marchio **UP** è presente nella parte frontale superiore dello snodo.

6. Selezionare le opzioni di installazione di seguito descritte:

Installazione a parete

- a. Inserire il cavo esterno attraverso le predisposizioni S2, S7 o S9 (incluso i cavi del tamper) ed estrarlo facendolo passare attraverso il passaggio cavi dello snodo (figura 6, Dettaglio B).
- b. Fissare lo snodo alla parete tramite i fori S1, S3, S6 ed S8.

Installazione per tubo elettrico

(utilizzare l'adattatore metallico per tubo elettrico - CSMA, figura 6, Dettaglio A)



Figura 6

Nota:

Il CSMA è richiesto quando il cablaggio viene effettuato tramite una tubazione elettrica esterna alla parete. Questo accessorio va ordinato separatamente con il codice RA300SC0000A.

- c. Scegliere l'orientamento del CSMA in riferimento al diametro richiesto: 16mm (0.63 in.) o 21mm (0.83 in.).
- d. Inserire il tubo elettrico nel CSMA.
- e. Fissare il CSMA alla parete tramite i fori M1 e M4.
- f. Inserire i cavi esterni e i cavi del tamper che arrivano dal tubo elettrico facendoli passare tramite il passaggio cavi dello snodo (Figura 6, Dettaglio A).
- g. Fissare lo snodo alla parete tramite i fori S1, S3, S6 ed S8.

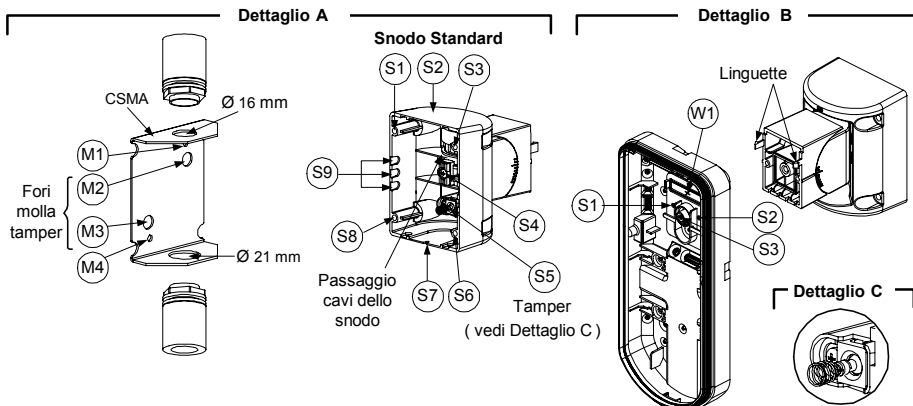
Nota:

La molla del tamper S5 (Figura 7) deve essere a contatto della parete tramite gli appositi fori M2 o M3 del CSMA. Assicurarsi di sentire il "Click" dell'interruttore tamper fissando il dispositivo alla parete.

7. Inserire i cavi del tamper e i cavi esterni che arrivano dallo snodo standard facendoli passare tramite la predisposizione W1 della base esterna (Figura 7, Dettaglio B).
8. Unire la base esterna allo snodo utilizzando le apposite linguette ad incastro (Figura 7).



Figura 7

Nota:

Per fissare la base del rivelatore allo snodo non usare la vite che blocca il fermo posteriore dello snodo. Questa vite non va usata poiché serve solo per il blocco dello snodo una volta orientato come desiderato.

9. Fissare la base esterna allo snodo con due viti tramite le predisposizioni S1 e S2 (figura 7).
10. Inserire nello snodo standard la vite (fornita) di fissaggio ad angolo facendola passare dalla base esterna attraverso il foro a sfondare S3 (figura 7).
11. Orientare orizzontalmente e verticalmente lo snodo fino ad ottenere la posizione desiderata e poi stringere la vite di blocco orientamento snodo.
12. Infilare la base interna nella base esterna ed inserire tutti i cavi attraverso la base interna.
13. Fissare la base interna a quella esterna (fissare I1, figura 2).
14. Per regolare lo snodo standard quando viene installata la scheda elettronica (figura 7):
 - a. Spostare la gomma nera situata sulla scheda elettronica sotto al LED rosso (quanto basta per raggiungere la vite di blocco dello snodo).
 - b. Utilizzare un cacciavite per svitare la vite di blocco (vedi figura 8).
 - c. Orientare orizzontalmente e verticalmente lo snodo fino ad ottenere la posizione desiderata.
 - d. Stringere la vite di blocco orientamento snodo.

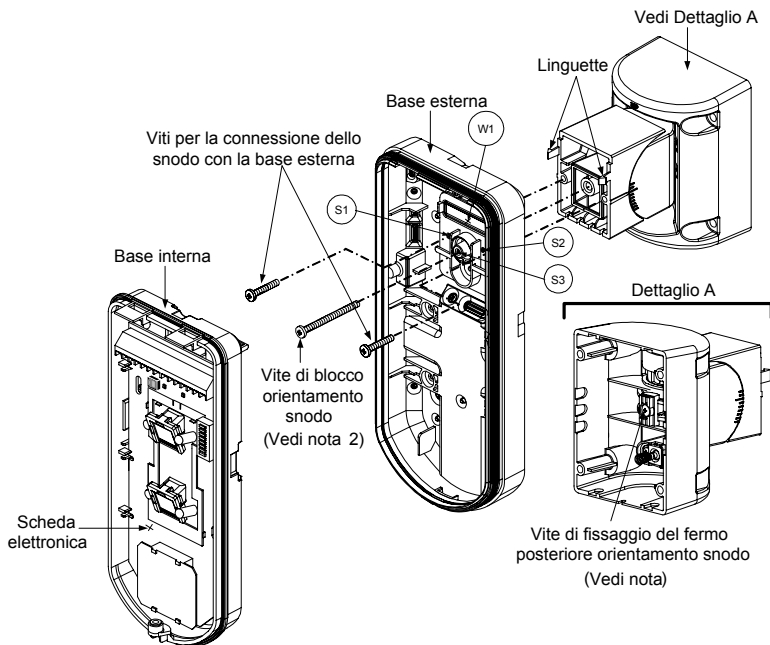
Nota:

Quando i punti marcati delle due parti mobili sono allineati (figura 8), lo snodo standard si trova in posizione 0°. Ogni "click" verticale da questa posizione corrisponde ad un incremento / decremento di 5°.

15. Chiudere il coperchio frontale (fissare C1, figura 1) e proseguire con la prova di movimento per verificare l'area di copertura del rivelatore.

Nota:

La vite deve passare attraverso la base esterna ed essere fissata allo snodo.



Figura 8

Sostituzione delle Lenti

1. Nella parte interna del coperchio frontale svitare le sei viti che mantengono il supporto lenti.
2. Per sganciare il supporto delle Lenti effettuare una leggera pressione sulle lenti dalla parte anteriore del coperchio.
3. Sganciare le Lenti dal supporto facendo leggermente leva sulle clip laterali delle Lenti.
4. Sostituire le Lenti. Inserire le 4 clip delle Lenti negli appositi fori del supporto.
5. Inserire il supporto delle Lenti nel coperchio frontale del rivelatore. Prestare particolare attenzione a riposizionare il supporto esattamente sopra la guarnizione di gomma, verificando che anche la lente utilizzata per la protezione verticale dell'unità abbia la guarnizione correttamente posizionata.
6. Fissare il supporto tramite le 6 viti.

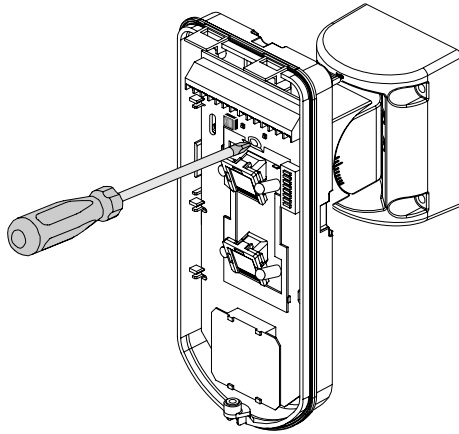
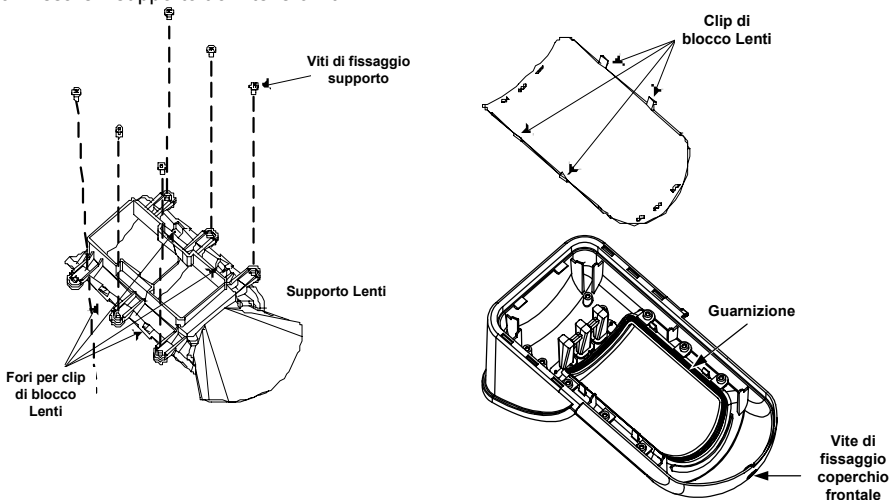

Tipologie di Lenti

Grandangolo (RL300) / Discriminazione animali – Installazione bassa (RL300F) :

Vista dall'alto

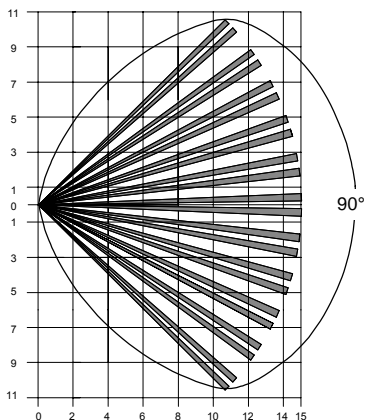

Grandangolo (RL300):

Vista laterale

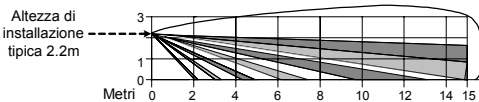

Discriminazione animali – Installazione bassa (RL300F) :

Vista laterale

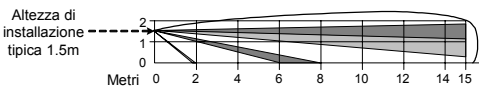

Nota:

L'immunità agli animali del rivelatore (altezza di un animale, nessuna limitazione di peso), è fino a 70 cm, quando viene installato il rivelatore a 2.2m. Se l'installazione è al di sotto di questa altezza, l'immunità agli animali diminuisce proporzionalmente; ogni 10 cm di diminuzione dell'altezza di installazione fa sì che l'immunità agli animali diminuisca di 10 cm.

Lenti Lunga Portata (RL300LR):

Vista dall'alto

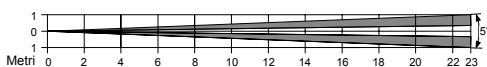

Lenti Barriera (RL300B):

Vista dall'alto

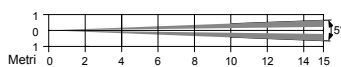

Lenti Lunga Portata (RL300LR):

Vista laterale

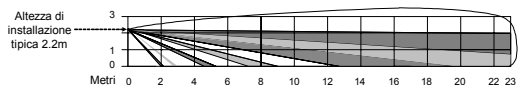

Lenti Barriera (RL300B):

Vista laterale

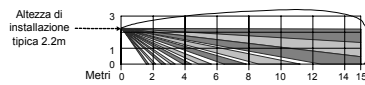

Caratteristiche Tecniche

Elettriche	
Assorbimento di corrente	30mA a 12 Vcc (a riposo)
	42mA a 12 Vcc (max. con LED illuminati)
Requisiti di alimentazione	9 -16 Vcc
Contatti di Allarme	24 Vcc, 0.1 A
Contatti Antimascheramento	24 Vcc, 0.1 A
Uscita "Lenti Sporche"	Collettore aperto 70mA max.
Fisiche	
Dimensioni LxWxD	230 x 123 x 123mm
Peso	0.632 Kg
Ambientali	
Immunità RF	Conforme alla normativa EN50130-4
Temperatura di Funzionamento/Stoccaggio	Da -30°C a 60°C

* La tecnologia di rilevazione PIR è limitata in condizioni ambientali critiche.

Informazioni per l'ordine

Unità standard

Modello	Descrizione
WatchOUT 315DT	WatchOUT DT + snodo
Nota:	
Ogni rivelatore include lo snodo standard e 3 Lenti: Discriminazione animali per installazioni basse fino a 1.7m (RL300F), Lunga portata (RL300R) e Barriera (RL300B). (I codici prodotto sono marcati sulle Lenti)	

Kit Accessori

Modello	Descrizione	Peso
RA300B	kit snodo per protezione a barriera	0.1 Kg
RA300P	kit adattatore da palo	0.25 Kg
RA300C	kit adattatore per tubo elettrico	0.6 Kg
RA300HS	contenitore demo WatchOUT	--
RA300SC	adattatore metallico per tubo elettrico per il montaggio con snodo	1Kg

Opzioni Telecamera

Modello	Descrizione
WatchOUT VC1	coperchio WatchOUT comprensivo di staffa per telecamera
WatchOUT VC017	kit telecamera grandangolo
WatchOUT VC053	kit telecamera lunga portata
WatchOUT VCPS	alimentatore 220V per telecamera
WatchOUT VCPS	alimentatore 120V per telecamera

Installazione in modalità BUS

Introduzione

Le informazioni di questa sezione fanno riferimento all'installazione del WatchOUT 315DT collegato via BUS ai sistemi ProSYS di RISCO. Si possono installare fino a 32 rivelatori connessi al BUS RS-485 della centrale ProSYS risparmiando così tempo per la stesura dei cavi e ottenendo il vantaggio di poter configurare e testare questi rivelatori sia elettricamente che funzionalmente, in locale o da postazione remota.

Cablaggio morsetti

+, -	Utilizzati per l'alimentazione 12Vcc del rivelatore. Collegare questi morsetti (+) e (-), rispettivamente ai morsetti AUX RED e COM BLK della centrale ProSYS.
YELLOW	Usato per la comunicazione dei dati via bus ProSYS. Collegare questo morsetto al BUS YEL della ProSYS.
GREEN	Usato per la comunicazione dei dati via bus ProSYS. Collegare questo morsetto al BUS GRN della ProSYS.
TAMPER	Usato per il cablaggio del circuito antimanomissione. Consultare gli schemi che seguono.
LED ENABLE	Usato per il cablaggio del circuito antimanomissione. Consultare gli schemi che seguono.

Nota:

I morsetti non descritti in tabella non vengono utilizzati nella modalità di connessione BUS.

Tamper Antiapertura e Antirimozione

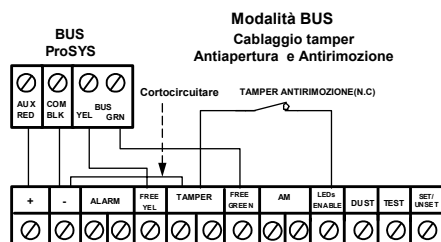

Solo Tamper Antiapertura

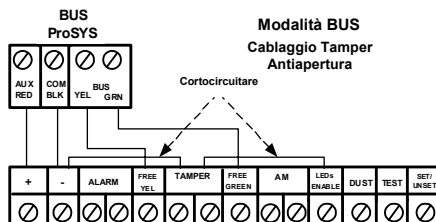

Tamper Antiapertura ad un Ingresso di Zona

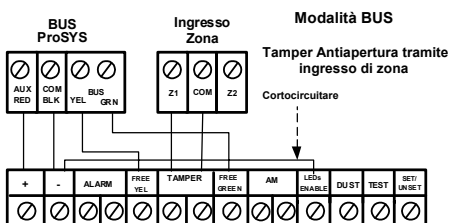

Predisposizione microinterruttori

N° Microint.	Descrizione
1 - 5	Usati per impostare l'indirizzo ID del rivelatore. Impostare l'indirizzo ID del rivelatore così come per ogni altro modulo PROSYS. Consultare il manuale di "Installazione e Programmazione", sezione di "Configurazione degli Indirizzi ID dei Moduli". (Fare riferimento alla tabella che segue)
6 - 8	Non usati

Indirizzo ID WatchOUT ID: Microinterruttori 1 - 5

ID	1	2	3	4	5
01	OFF	OFF	OFF	OFF	OFF
02	ON	OFF	OFF	OFF	OFF
03	OFF	ON	OFF	OFF	OFF
04	ON	ON	OFF	OFF	OFF
05	OFF	OFF	ON	OFF	OFF
06	ON	OFF	ON	OFF	OFF
07	OFF	ON	ON	OFF	OFF
08	ON	ON	ON	OFF	OFF
09	OFF	OFF	OFF	ON	OFF
10	ON	OFF	OFF	ON	OFF
11	OFF	ON	OFF	ON	OFF
12	ON	ON	OFF	ON	OFF
13	OFF	OFF	ON	ON	OFF
14	ON	OFF	ON	ON	OFF
15	OFF	ON	ON	ON	OFF
16	ON	ON	ON	ON	OFF

ID	1	2	3	4	5
17	OFF	OFF	OFF	OFF	ON
18	ON	OFF	OFF	OFF	ON
19	OFF	ON	OFF	OFF	ON
20	ON	ON	OFF	OFF	ON
21	OFF	OFF	ON	OFF	ON
22	ON	OFF	ON	OFF	ON
23	OFF	ON	ON	OFF	ON
24	ON	ON	ON	OFF	ON
25	OFF	OFF	OFF	ON	ON
26	ON	OFF	OFF	ON	ON
27	OFF	ON	OFF	ON	ON
28	ON	ON	OFF	ON	ON
29	OFF	OFF	ON	ON	ON
30	ON	OFF	ON	ON	ON
31	OFF	ON	ON	ON	ON
32	ON	ON	ON	ON	ON

Programmazione ProSYS

La sezione che segue descrive le opzioni software aggiuntive che riguardano la programmazione del WatchOUT DT come rivelatore indirizzato su BUS. Si possono aggiungere al sistema ProSYS fino a 32 rivelatori indirizzati su BUS (16 per la ProSYS 16) ed ognuno di essi prende il posto di una zona del sistema. Si consiglia di leggere attentamente i manuali di Installazione e Utente ProSYS prima di programmare il WatchOUT.

Note:

WatchOUT è compatibile con i sistemi ProSYS Versione software 4.xx e successive la funzione Antiavvicinamento, via BUS dalla versione 7.xx. WatchOUT può essere programmato via software di Teleassistenza Rokonet Versione 2.xx e successive.

Per avere la massima stabilità del sistema è consigliabile NON superare la distanza massima di cablaggio di 300 metri calcolati sommando tutte le diramazioni del BUS di Espansione. Per distanze maggiori consultare il manuale di "Installazione e Programmazione ProSYS" alla sezione "Note sui Cavi da utilizzare".

Aggiunta e Cancellazione del WatchOUT DT

WatchOUT è parte di una nuova categoria di accessori ProSYS chiamati Zone-BUS quindi, Aggiungere o Cancellare dal sistema un WatchOUT è una procedura identica a quella effettuata per qualsiasi altro modulo accessorio ad eccezione del fatto che: **Ogni Rivelatore BUS deve essere assegnato a una zona del sistema.**

Ogni rivelatore su BUS può essere assegnato ad una zona fisica cablata del sistema o ad una zona virtuale.

Zona Fisica: è una qualsiasi zona della scheda principale ProSYS (zone 1-8) o di una espansione cablata (ZE08, FZ08, ZE16).





Zona Virtuale: è una qualsiasi zona di una espansione zone BUS definita come BZ08 o BZ16.

Note:

Le espansioni zone BUS espandono il sistema senza aggiungere fisicamente espansioni. Le espansioni zone BUS virtuali possono essere usate solo per il collegamento di rivelatori su BUS.





Per aggiungere una espansione zone BUS virtuale selezionare la tipologia BZ08 o BZ16 nella procedura di Aggiungi Modulo espansione zone in Programmazione Tecnica (tasti rapidi [7][1][2])

1. Per Aggiungere o Cancellare un WatchOUT DT procedere come segue

1. Dalla Programmazione Tecnica selezionare il menù Accessori e quindi AGG/CANC. MDL per aggiungere una Zona BUS: tasti rapidi **[7][1][9][5]**.
2. Usare i tasti  /  o  /  per posizionare il cursore sopra il campo del numero ID della Zona BUS da aggiungere/cancellare.

Nota:

Assicurarsi che il numero di indirizzo ID programmato sul rivelatore sia identico al numero ID selezionato durante la fase di programmazione descritta.



3. Posizionare il cursore sul campo TIPO e usare il tasto  /  fino a selezionare il modello "ODT15" per il rivelatore WatchOUT DT.
4. Premere  /  per confermare.
5. Ripetere lo stesso procedimento per eventuali altri rivelatori su BUS.

2. Assegnazione del WatchOUT DT a una zona



1. Dal menù di Programmazione Tecnica selezionare il menù Zone, poi il menù Una per Una (tasti rapidi **[2][1]**)
2. Digitare il numero della zona da assegnare al rivelatore.

Note:





Se si è definita una espansione zone BUS virtuale, selezionare il numero di una zona riferita a questa espansione.

3. Selezionare le partizioni, i Gruppi, la Tipologia di zona e la Risposta.
4. Raggiunta l'opzione Terminazione selezionare **[5] Zona BUS** e premere  / . Il display mostrerà:

```
Z: 001 ASSEGNA A
ID: 01 TIPO=ODT15
```

5. Selezionare il numero di zona BUS da assegnare alla zona che si sta programmando. Il campo **TIPO** verrà automaticamente aggiornato con il modello del rivelatore.
6. Premere  / . La RISPOSTA LOOP non è applicabile alle zone BUS quindi il display mostrerà:



```
Z: 001 RISP. LOOP:
FUNZ. NON USATA
```

7. Premere  / , e programmare una etichetta di testo alla zona poi, per finire, premere  / .

3. Configurazione dei parametri del WatchOUT DT

1. Per accedere al menù di configurazione parametri del WatchOUT, premere in Prog. Tecnica **[2][0][3]**. Il display mostrerà:

```
PARAM. Z-BUS:
ZONA= 001 (M:ZZ)
```

2. Selezionare la zona alla quale il rivelatore su BUS è stato assegnato e premere  / . Adesso è possibile programmare i parametri del WatchOUT come segue:

Zone, Varie: Parametri Zone BUS

Tasti rapidi	Parametro	Default
[2][0][3][zzz]	LED	3 LED
[1]	Configura il funzionamento dei LED.	
[2][0][3][zzz]	Off	
[1][1]	LED disabilitati.	

Tasti rapidi	Parametro	Default
[2][0][3][zzz] [1][2]	Solo il Rosso	
	Solo il LED rosso è attivo. L'opzione è consigliata per evitare che l'intruso comprenda comportamento e aree di copertura del rivelatore.	
[2][0][3][zzz] [1][3]	3 LED	
	Tutti e tre i LED sono attivi.	
[2][0][3][zzz] [2]	Sensibilità	Normale
	Configura la sensibilità del rivelatore (MW + PIR)	
[2][0][3][zzz] [2][1]..[4]	Opzioni Sensibilità	
	1) Bassa 3) Normale 2) Media 4) Alta	
[2][0][3][zzz] [3]	Portata MW	Trimmer
	Permette di configurare la portata della sezione microonda. La portata massima è di circa 23 metri.	
[2][0][3][zzz] [3][1]..[7]	Portata MW	
	1) Minimo 3) 40% 5) 80% 7) Trimmer (la portata è quella 2) 20% 4) 60% 6) Massimo impostata dal trimmer dell'unità)	
[2][0][3][zzz] [4]	Logica allarme	PIR e MW (AND)
	Imposta la logica di funzionamento per l'attivazione dell'allarme	
[2][0][3][zzz] [4][1]	PIR e Microonda (AND)	
	L'allarme viene attivato solo se entrambe le tecnologie di rilevazione PIR e MW rilevano l'intruso (logica AND).	
[2][0][3][zzz] [4][2]	PIR o Microonda (OR)	
	L'allarme viene attivato quando o la tecnologia PIR o quella MW rileva un intruso (logica OR).	
[2][0][3][zzz] [5]	Tipologia Lenti	Grandangolo
	Configura il rivelatore per funzionare con il tipo di lenti installate.	
[2][0][3][zzz] [5][1]..[2]	Opzioni Tipologie di Lenti	
	1) Grandangolo 2) Barriera o Lunga Portata.	
[2][0][3][zzz] [6]	Anti-Mascheramento	Abilitato
	Configura l'opzione Antimascheramento del rivelatore.	
[2][0][3][zzz] [6][1]..[2]	Opzioni Anti-mascheramento	
	1) Disabilitato 2) Abilitato (Default)	
[2][0][3][zzz] [7]	Inserito/Disinserito	No
	Imposta il funzionamento dei LED e dell'Anti-Mascheramento quando il sistema è inserito.	
[2][0][3][zzz] [7][1]	No	
	AM (Anti-mascheramento) è abilitato. Il funzionamento dei LED dipende dalla definizione del parametro LED.	
[2][0][3][zzz] [7][2]	Si	
	AM (Anti-mascheramento) e LED disabilitati ad impianto inserito	
[2][0][3][zzz] [8]	Prox. AM	Disabilitato
	Configura l'opzione Antiavvicinamento del rivelatore.	
[2][0][3][zzz] [8][1]..[2]	Opzioni Prox. AM	
	1) Disabilitato (Default) 2) Abilitato	









Parametri di Sistema

Sistema: Controlli SIS

Tasti rapidi	Parametro	Default
[1][2][36]	IR AM=Tamper	No
	Utilizzato per determinare la risposta del sistema alla rilevazione di un mascheramento. Si: Anti-mascheramento come allarme tamper. No: Anti-mascheramento come anomalia.	
[1][2][37]	Prox AM =Tamper	No
	Usato per determinare il modo di risposta del Sistema in caso di un'attivazione dell'Antiavvicinamento Si: L'attivazione dell'Antiavvicinamento genererà un allarme tamper No: L'attivazione dell'Antiavvicinamento genererà una condizione di guasto nel sistema.	

Diagnostica

ProSYS permette la diagnostica dei parametri che determinano di funzionamento del rivelatore WatchOUT.

1. In tastiera, con il display nel modo normale di funzionamento, premere I tasti  [4] per accedere al menù Manutenzione.
2. Inserire il codice Tecnico (o il codice sub-tecnico) e premere  / .
3. Premere **[9] [1]** per accedere al menù di Diagnostica Zone.
4. Selezionare la zona che si vuole testare premere  / . Il sistema effettuerà il test della zona e il display mostrerà una lista di parametri riportati e spiegati nella tabella che segue.
5. Usare i tasti  /   /  per scorrere la lista di parametri e verificare i risultati dei test.

Menù Funzioni Utente: 4) Manutenzione → 9) Diagnostica → 1) Zone BUS

Tasti rapidi	Parametro
[4][9][1][zzz]	<p>Alimentaz.: Visualizza la tensione di alimentaz. del rivelatore.</p> <p>Liv. PIR 1: visualizza il livello di segnale in tensione continua del PIR 1. (0.1v – 4v).</p> <p>Rumore PIR 1: visualizza il livello di rumore in tensione alternata del PIR 1. (0Vca (Nessun rumore) – 4Vca).</p> <p>Liv. PIR 2: visualizza il livello di segnale in tensione continua del PIR 2. (0.1v – 4v).</p> <p>Rumore PIR 2: visualizza il livello di rumore in tensione alternata del PIR 2. (0Vca (Nessun rumore) – 4Vca).</p> <p>Livello MW 1: visualizza il livello di rumore in tensione continua del canale MW1. (0.1v – 4v).</p> <p>Rumore MW 1: visualizza il livello di rumore in tensione alternata del canale MW 1 (0Vca (nessun rumore) – 4Vca).</p> <p>Livello MW 2: visualizza il livello di rumore in tensione continua del canale MW2. (0.1v – 4v).</p> <p>Rumore MW 2: visualizza il livello di rumore in tensione alternata del canale MW 2 (0Vca (nessun rumore) – 4Vca).</p>

WatchOUT 315DT FCC Compliance Section (US version):

FCC Part 15 Note:

This equipment has been tested and found to comply with the limits for a Class B digital device, pursuant to Part 15 of the FCC rules. These limits are designed to provide reasonable protection against harmful interference in a residential installation. This equipment generates, uses and can radiate radio frequency energy and, if not installed and used in accordance with the instructions, may cause harmful interference to radio communications. However, there is no guarantee that interference will not occur in a particular installation. If this equipment does cause harmful interference to radio or television reception, which can be determined by turning the equipment off and on, the user is encouraged to try to correct the interference by one or more of the following measures:

- ✦ Reorient or relocate the receiving antenna.
- ✦ Increase the separation between the equipment and receiver.
- ✦ Connect the equipment to an outlet on a circuit different from that to which the receiver is connected.
- ✦ Consult the dealer or an experienced radio/TV technician.

FCC Warning:

The manufacturer is not responsible for any radio or TV interference caused by unauthorized modifications to this equipment. Such modifications could void the user's authority to operate the equipment.

FCC ID: JE4RK315DT

CE Compliance Section (European and German versions):

Risco Ltd. hereby declares that this equipment is in compliance with the essential requirements and other relevant provisions of Directive 1999/5/EC. For the CE Declaration of Conformity please refer to our website: www.riscogroup.com.



WatchOUT 315DT applicable countries (European version):

AT	BE	CY	CZ	DK
EE	FI	FR	DE	GR
HU	IE	IT	LV	LT
LU	MT	NL	PL	PT
SE	SL	ES	SK	GB
BG	RO	TR	CH	NO

WatchOUT 315DT applicable countries (German Version):

AT, CZ, SL, DE, TR, RU, EE

RISCO Group Limited Warranty

RISCO Group and its subsidiaries and affiliates ("Seller") warrants its products to be free from defects in materials and workmanship under normal use for 24 months from the date of production. Because Seller does not install or connect the product and because the product may be used in conjunction with products not manufactured by the Seller, Seller cannot guarantee the performance of the security system which uses this product. Seller's obligation and liability under this warranty is expressly limited to repairing and replacing, at Seller's option, within a reasonable time after the date of delivery, any product not meeting the specifications. Seller makes no other warranty, expressed or implied, and makes no warranty of merchantability or of fitness for any particular purpose.

In no case shall seller be liable for any consequential or incidental damages for breach of this or any other warranty, expressed or implied, or upon any other basis of liability whatsoever.

Seller's obligation under this warranty shall not include any transportation charges or costs of installation or any liability for direct, indirect, or consequential damages or delay.

Seller does not represent that its product may not be compromised or circumvented; that the product will prevent any personal injury or property loss by burglary, robbery, fire or otherwise; or that the product will in all cases provide adequate warning or protection. Buyer understands that a properly installed and maintained alarm may only reduce the risk of burglary, robbery or fire without warning, but is not insurance or a guaranty that such event will not occur or that there will be no personal injury or property loss as a result thereof.

Consequently seller shall have no liability for any personal injury, property damage or loss based on a claim that the product fails to give warning. However, if seller is held liable, whether directly or indirectly, for any loss or damage arising under this limited warranty or otherwise, regardless of cause or origin, seller's maximum liability shall not exceed the purchase price of the product, which shall be complete and exclusive remedy against seller.

No employee or representative of Seller is authorized to change this warranty in any way or grant any other warranty.

WARNING: This product should be tested at least once a week.

Contacting RISCO Group

RISCO Group is committed to customer service and product support. You can contact us through our website (www.riscogroup.com) or at the following telephone and fax numbers:

United Kingdom

Tel: +44-161-655-5500
technical@riscogroup.co.uk

USA

Tel: +1-631-719-4400
support-usa@riscogroup.com

Italy

Tel: +39-02-66590054
support@riscogroup.it

Brazil

Tel: +1-866-969-5111
support-br@riscogroup.com

Spain

Tel: +34-91-490-2133
support-es@riscogroup.com

China

Tel: +86-21-52-39-0066
support-cn@riscogroup.com

France

Tel: +33-164-73-28-50
support-fr@riscogroup.com

Poland

Tel: +48-22-500-28-40
support-pl@riscogroup.com

Belgium

Tel: +32-2522-7622
support-be@riscogroup.com

Israel

Tel: +972-3-963-7777
support@riscogroup.com

All rights reserved.

No part of this document may be reproduced in any form without prior written permission from the publisher.

